

## Injektoren-Auszieher-Satz inkl. Schlaggewicht

Art.-Nr. 46168

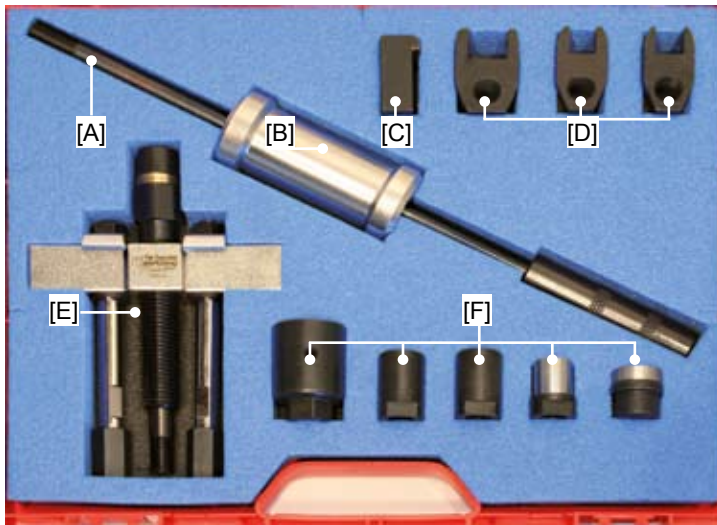

### Inhalt:

[A] 1 x Schlagspindel

[B] 1 x Schlaggewicht

[C] 1 x Ausziehhaken

[D] 3 x Gabel

Gabelöffnung

[D1] 12 mm

[D2] 13 mm

[D3] 18 mm

[E] 1 x Zweiarmszieher

Maße →

[F] 5 x Adapter

[F1] M27x1

[F2] Spezial-Adapter für [F1]

[F3] M12

[F4] M14

[F5] M17x0,75

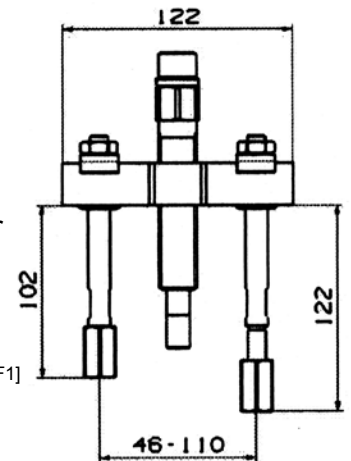

Ausbau der Injektoren

## 4 Möglichkeiten zum Injektorenausziehen

abhängig von der Art des Injektors und wie fest dieser sitzt.

**TIPP:** Nach Möglichkeit immer den Zweiarmszieher gegenüber dem Schlaggewicht wählen.

### Möglichkeit Nr. 1



1. Entfernen des Kraftstoffzuführungsanschlusses.

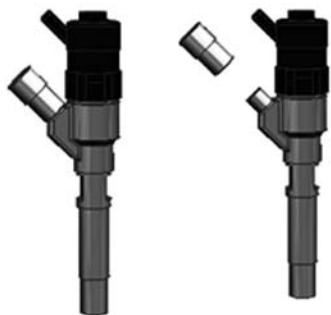

2. Ersetzen durch passenden Adapter [F1].

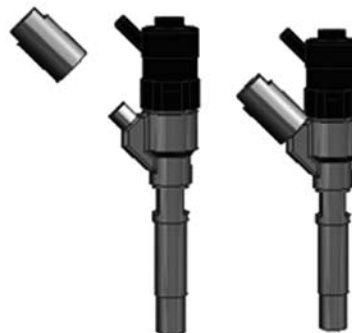

3. Rütteln Sie den Injektor vorsichtig mit der Schlagspindel [A] um den festgebrannten Injektor zu lösen. Ideal für TDI Injektoren geeignet.



## Möglichkeit Nr. 2

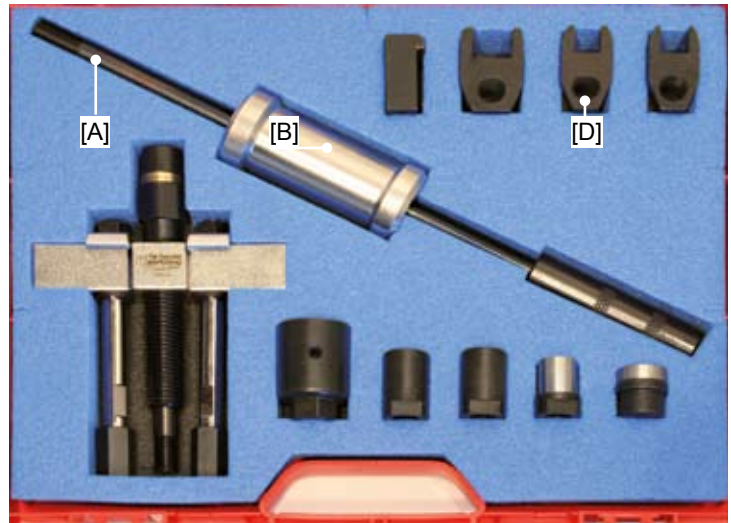

1. Platzieren Sie den z.B. Adapter [D2] = 13 mm wie auf dem Bild → gezeigt am Injektor.



2. Benutzen Sie die Schlagspindel [A] und das Schlaggewicht [B] um den Injektor abzu- ziehen.



## Möglichkeit Nr. 3

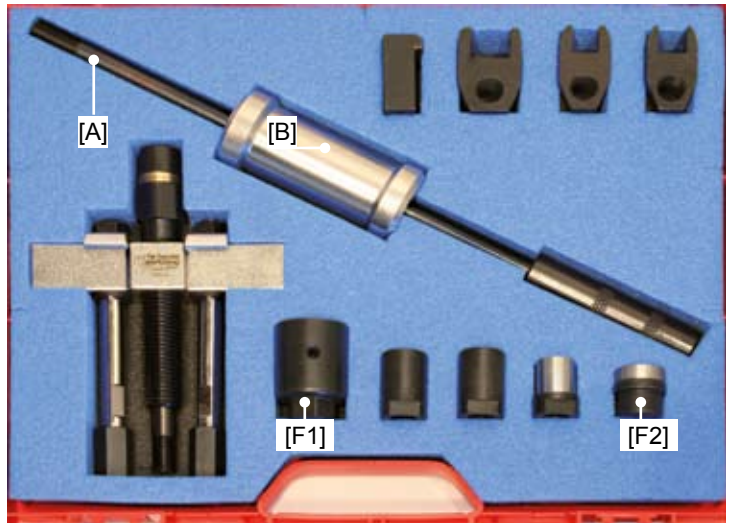
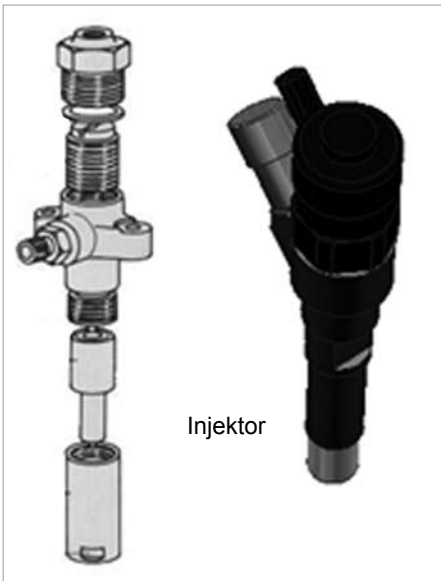

1. Herausschrauben  
des Injektoren-  
deckels →



2. Platzieren des  
Adapters [F2].



2. Schrauben Sie  
den Adapter  
[F1] →  
auf den  
Injektor.



2. Benutzen Sie die Schlagspindel [A] und  
das Schlaggewicht [B] um den Injektor  
abzuziehen. Der Adapter [F1] verhindert das  
„Abstürzen„ der Injektoren.



## Möglichkeit Nr. 4



2. Benutzen Sie Schlagspindel [A] und das Schlaggewicht [B] um den Injektor abziehen.

